

Sicherungsringe für Wellen - schwere Ausführung

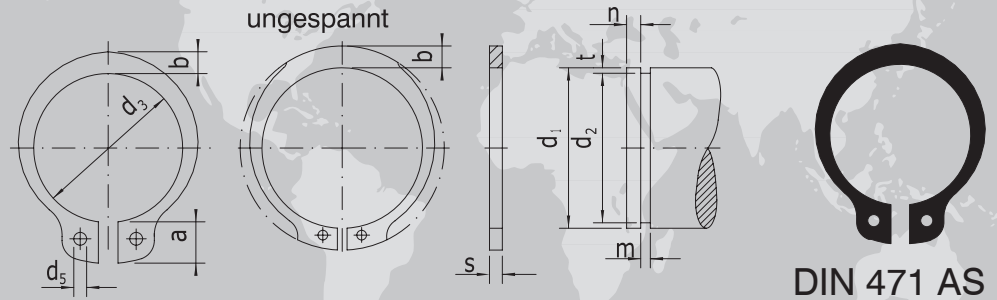

Ringabmessungen

d_1	s	d_3	a max.	b	d_5 min.	VPE	kg/1000
10	1,20	9,3	3,4	1,9	1,7	500	0,515
12	1,20	11,0	3,4	1,9	1,7	500	0,610
12	1,50	11,0	3,4	1,9	1,7	500	0,730
14	1,20	12,9	4,5	2,2	1,7	500	0,780
15	1,20	13,8	4,8	2,4	1,7	500	0,894
15	1,50	13,7	4,8	2,4	2,0	500	1,140
16	1,50	14,6	5,0	2,5	2,0	500	1,080
17	1,20	15,7	5,0	2,6	2,0	500	0,956
17	1,50	15,7	5,0	2,6	2,0	500	1,380
18	1,50	16,3	5,1	2,7	2,0	500	1,470
19	1,50	17,5	5,1	2,8	2,0	500	1,571
19	1,75	17,5	5,1	2,8	2,0	500	1,823
20	1,50	18,3	5,5	3,0	2,0	500	1,709
20	1,75	18,4	5,5	3,0	2,0	250	2,000
22	1,75	20,3	6,0	3,1	2,0	250	2,390
24	1,75	22,0	6,3	3,2	2,0	250	2,360
25	1,50	23,0	6,4	3,4	2,0	250	2,400
25	2,00	23,0	6,4	3,4	2,0	250	3,540
26	2,00	23,6	6,6	3,4	2,0	250	3,660
27	2,00	24,7	6,6	3,4	2,0	250	3,690
28	2,00	25,9	6,5	3,5	2,0	250	3,900
29	2,00	26,9	6,5	3,5	2,0	250	4,070
30	2,00	27,9	6,5	4,1	2,0	200	4,270
30	2,50	27,9	6,5	4,1	2,5	200	6,000
32	2,00	29,6	6,5	4,1	2,5	200	4,750
32	2,50	29,6	6,5	4,1	2,5	200	6,100
34	2,50	31,3	6,6	4,2	2,5	200	7,100
35	2,50	32,0	6,7	4,2	2,5	100	6,830
36	2,50	33,0	6,7	4,2	2,5	100	7,090
38	2,50	35,0	6,8	4,3	2,5	100	8,280
38	3,00	35,0	6,8	4,3	2,5	100	10,480
40	2,50	36,5	7,0	4,4	2,5	100	8,170
42	3,00	38,5	7,2	4,5	2,5	100	11,770
44	2,50	40,5	7,5	4,6	2,5	100	9,820
45	2,50	41,5	7,5	4,7	2,5	100	9,940
45	3,00	41,5	7,5	4,7	2,5	100	12,200
46	2,00	42,5	7,6	4,8	2,5	100	8,930
48	2,50	44,5	7,8	5,0	2,5	100	11,680
50	3,00	45,8	8,0	5,1	2,5	50	15,240

Material:

Federstahl

C75-DIN 17222 – UNI 7064

C60-DIN 17222 – UNI 7064

Edelstahl

Werkstoff: 1.4122 bis 100 mm

Werkstoff: 1.4310 ab 105 mm

Härte:

HRC: 47-54

HRC: 44-51

HRC: 40-47

HRC: 38-43

HV: 470-580

HV: 435-530

HV: 390-470

HV: 370-415

d_1 :

3- 48

50- 200

202- 300

305- 1000

Sicherungsringe für Wellen - schwere Ausführung

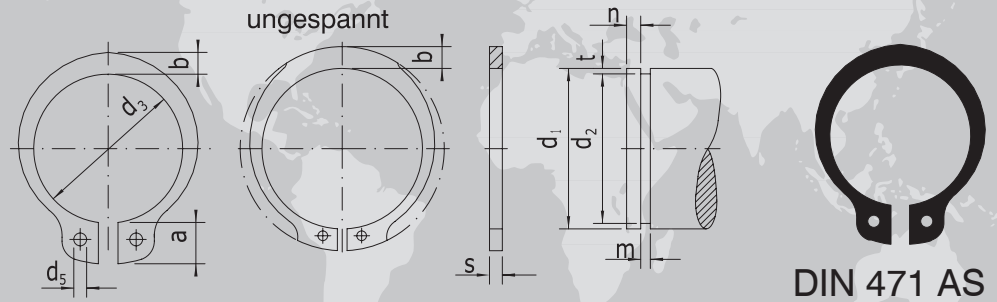

Ringabmessungen

d_1	s	d_3	a max.	b	d_5 min.	VPE	kg/1000
52	3,00	47,8	8,2	5,2	2,5	50	15,860
55	3,00	50,8	8,5	5,4	2,5	50	17,220
58	3,00	53,8	8,8	5,6	2,5	50	18,300
60	3,00	55,8	9,0	5,8	2,5	50	19,650
65	4,00	60,8	9,3	6,3	3,0	50	33,520
70	4,00	65,5	9,5	6,6	3,0	50	36,660
75	4,00	70,5	9,7	7,0	3,0	50	41,050
80	4,00	74,5	9,8	7,4	3,0	25	46,800
85	4,00	79,5	10,0	7,8	3,5	25	49,730
90	4,00	84,5	10,2	8,2	3,5	25	53,700
95	4,00	89,5	10,2	8,6	3,5	25	61,200
100	4,00	94,5	10,5	9,0	3,5	25	69,010

Oberflächenschutz nach Wahl des Herstellers:

- phosphatiert und geölt
- brüniert und geölt
- verzinkt

In Kartons bis zu $d_1 = 35$ mm
größere Abmessungen gerollt
Sondermaße auf Anfrage

Weitere Abmessungen und Sondermaße auf Anfrage lieferbar.

Material:		Härte:		d_1 :
Federstahl	C75-DIN 17222 – UNI 7064	HRC: 47-54	HV: 470-580	3- 48
	C60-DIN 17222 – UNI 7064	HRC: 44-51	HV: 435-530	50- 200
Edelstahl	Werkstoff: 1.4122 bis 100 mm	HRC: 40-47	HV: 390-470	202- 300
	Werkstoff: 1.4310 ab 105 mm	HRC: 38-43	HV: 370-415	305- 1000